

DIAMOND

Lichtwellenleiter-Komponenten

VERBINDER UND MITTELSTÜCKE

Der F-3000™ FUSION erlaubt die einfache und schnelle Feldmontage unter Beibehaltung des hohen Qualitätsstandards der Diamond F-3000™ Steckverbindung. Das Schlüsselbauteil hierzu ist die ausgereifte, feldkonfektionierbare „Krokodil Alberino“ 1.25mm Ferrulen-Baugruppe von DIAMOND mit dem doppelseitigen Klebband geschützt. Die Ferrulenbaugruppe besteht aus einem Minipigtail mit integrierten Spleisschutzelementen. Die Faserendfläche ist durch den bekannten DIAMOND-Prozess der aktiven Faserausrichtung kernzentriert und unter Fertigungsbedingungen gemäss den engen Werksspezifikationen poliert. Der neue F-3000™ FUSION wird im Feld mit Hilfe eines Fusionsspleisses, unter Verwendung des neuen DIAMOND ZEUS D50 Fusion konfektioniert. Mit der hohen Qualität des Werkzeuges und der Ferrulen werden geringe Einfügedämpfungen sichergestellt. Erhältlich ist der F-3000™ FUSION für Singlemode- und Multimode-Fasern (250µm, 600µm und 900µm) und Kabeln (von 1.6 mm bis 3.1mm) sowohl in 0° PC- als auch 8° APC Version.

Auf Anfrage können auch andere Fasertypen in den Alberino eingebaut werden.

EIGENSCHAFTEN UND VORTEILE

- ▶ Einfache, schnelle und zuverlässige Feldmontage
vermindert Anwenderfehler und Kosten pro Steckverbindung
- ▶ Kein Epoxy nötig
- ▶ Herausragende optische Eigenschaften
Beständige und wiederholbare niedrige IL-bzw. hohe RL-Werte
- ▶ Kein Polieren im Feld
Keine teuren Verbrauchsmaterialien
Anwenderunabhängige Leistungswerte
- ▶ Leistungswerte und Zuverlässigkeit wie bei gespleisssten Pigtails aber ohne die Kosten und den Platzbedarf von Spleissgehäusen, Spleissablagen oder Spleisschutz.
- ▶ F-3000™ Eigenschaften:
 - Integrierte Klappe zum Schutz der Faserendfläche vor mechanischen Beschädigungen und zum Schutz der Augen.
 - Simplex und Compact Ausführungen
 - Kombinierbar mit einer Vielzahl von F-3000™ Komponenten wie zum Beispiel: Dämpfungsglieder, hybride Mittelstücke, Übergangsadapter usw.

ERHÄLTlich ALS

- ▶ Stecker-Set, (kann nur mit speziellen Diamond Werkzeugen konfektioniert werden).

SPEZIFIKATIONEN

	MULTIMODE 0° PC	SINGLE MODE 0° PC	SINGLE MODE 8° APC	EINHEIT	TEST BEDINGUNGEN
Einfügedämpfung (IL)	typ. 0.2 max 0.5	typ. 0.25 max. 0.5	typ. 0.25 max. 0.5	dB	IEC 61300-3-4; λ = 1300/1550nm
Rückflussdämpfung (RL)	min. 40	min. 50	min. 70*	dB	IEC 61300-3-6; λ = 1300/1550nm
Reproduzierbarkeit IL	max. ±0.1			dB	IEC 61300-2-2; λ = 1300/1550nm
Lebensdauer	1000 Steckzyklen				Aus Felderfahrung
Betriebstemperatur	-25/+70**			°C	
Lagertemperatur	-25/+70**			°C	

* Gemessen mit Präzisionsreflektometer

** Der Temperaturbereich des verwendeten Kabels kann die Steckerspezifikationen einschränken



DIAMOND SA • Via dei Patrizi 5 • CH-6616 Losone • Schweiz
Tel. +41 91 785 45 45 • Fax +41 91 785 45 00 • e-mail info@diamond-fo.com

www.diamond-fo.com

F-3000™ Fusion

SINGLE MODE PC/APC
MULTIMODE PC

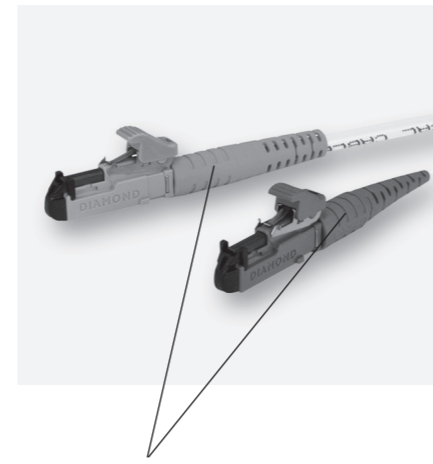

Krokodil Alberino 1.25 mm

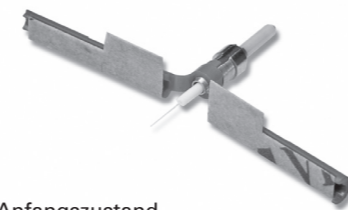

Anfangszustand



Geschlossen vor Gehäusemontage

F-3000™ FUSION INSTALLATIONS KONZEPT

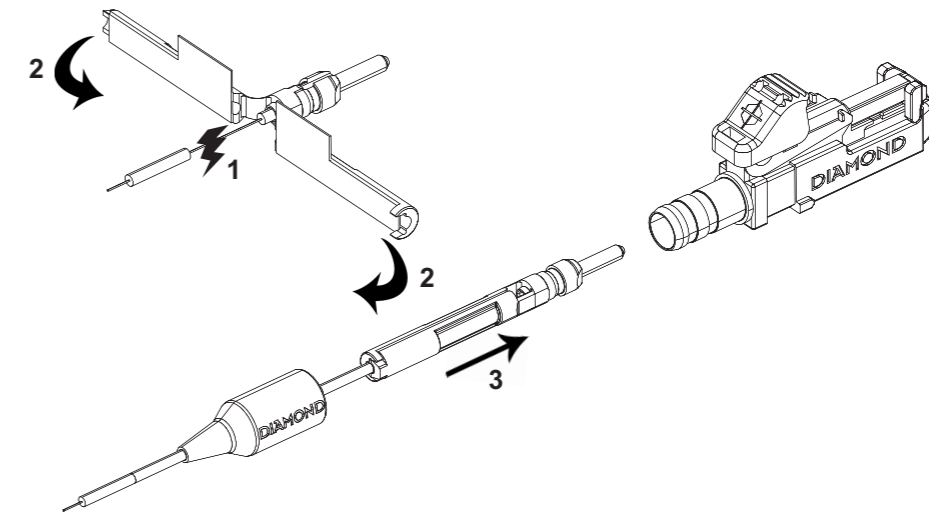

TERMINATION KIT

Das neue ZEUS D50 Fusion Field Termination Kit enthält alle Werkzeuge und Anleitungen, die für eine qualitativ hochwertige Feldmontage der DIAMOND Fusion E-2000™, F-3000™, SC, FC und ST™ Steckverbindungen nötig sind.

BESTELHINWEIS

Bitte kontaktieren Sie für zusätzliche Informationen die Diamond Vertretung in Ihrer Nähe.



HAUPTBESTANDTEILE

1. ZEUS D50 Fusion Spleissgerät
2. Präzisionsfaserschneider
3. Abisolierzange
- Trägertasche
4. Faserhalter links und rechts
5. Montagewerkzeug Stecker
6. Faserhalter Alberino Krokodil

F-3000™ LC FUSION SIMPLEX TYPEN UND ABMESSUNGEN

Stecker 600 µm - 3 mm Knickschutzart

Ausführungen: **F-3000™ Fusion Simplex PC**
F-3000™ Fusion Simplex APC

Ferrulenmaterial: Zirkonia/Metall-Einsatz
Material Aussenteile: Kunststoff

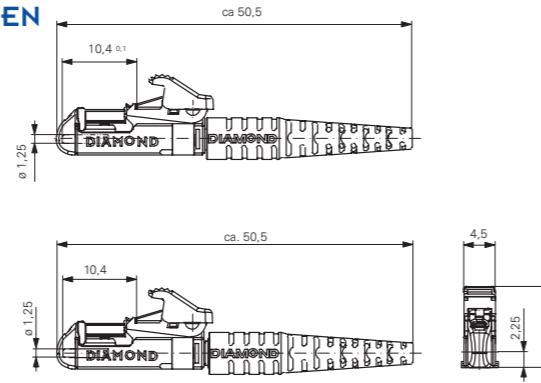

F-3000™ s Simplex Stecker 600 µm - 3 mm Knickschutzart

Ausführungen: **F-3000™ s Simplex PC**
F-3000™ s Simplex APC



F-3000™ Simplex Mittelstück

Material: Kunststoff
Führungshülse: Zirkonia

Weitere Beschreibungen und Bestellinformationen, entnehmen Sie dem Kapitel Verbinder und Mittelstücke beim Datenblatt F-3000™ Simplex.

F-3000™ Simplex Mittelstück mit montierter Schraubbefestigung

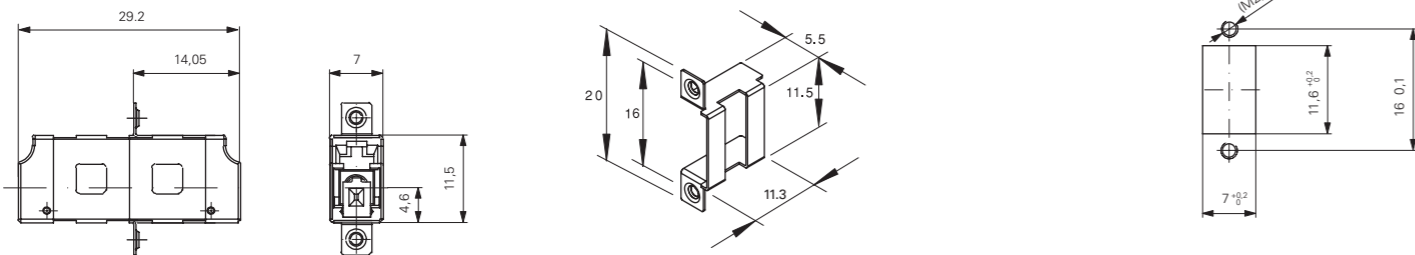

F-3000™ Simplex Mittelstück mit montiertem Schnellmontageclip

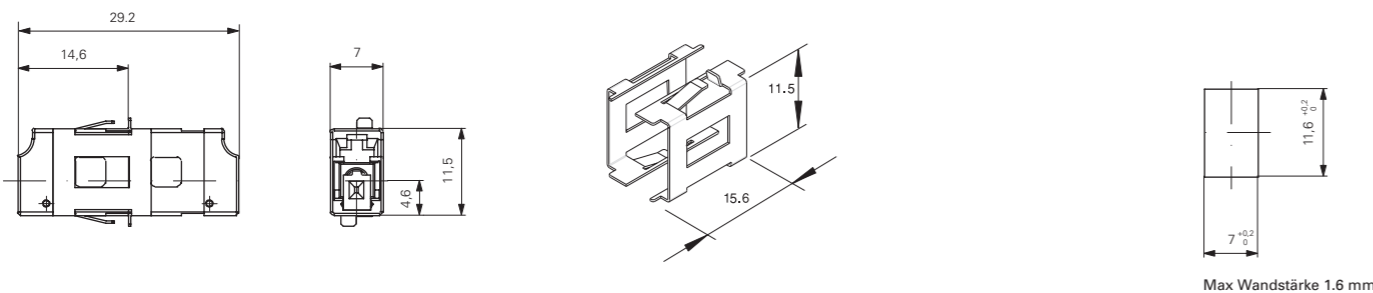

HINWEIS Serienmässig werden bei Diamond farbige Steckerkörper, Knickschutze und Kupplungsgehäuse eingesetzt, um den verwendeten Fasertyp (SM oder MM 50/62.5µm) und die verwendete Steckerstirnflächengeometrie (PC oder APC) zu kennzeichnen. Die Diamond Standardfarben für **Stecker/Knickschutz/Mittelstück** sind wie folgt: Beige/Schwarz/Beige für MM PC 50 µm, Beige/Beige/Beige für MM PC 62.5µm, Blau/Blau/Blau für SM PC und Grün/Grün/Grün für SM APC. Andere Farben und Farbkombinationen sind auf Anfrage erhältlich.

BESTELLMHINWEISE

Für zusätzliche Informationen kontaktieren Sie die Diamond Vertretung in Ihrer Nähe.

F-3000™ FUSION DUPLEX TYPEN UND ABMESSUNGEN

Stecker 600µm - 3mm Knickschutzart

Ausführungen: **F-3000™ Fusion Duplex PC**
F-3000™ Fusion Duplex APC

Ferrulenmaterial: Zirkonia/Metall-Einsatz
Material Aussenteile: Kunststoff

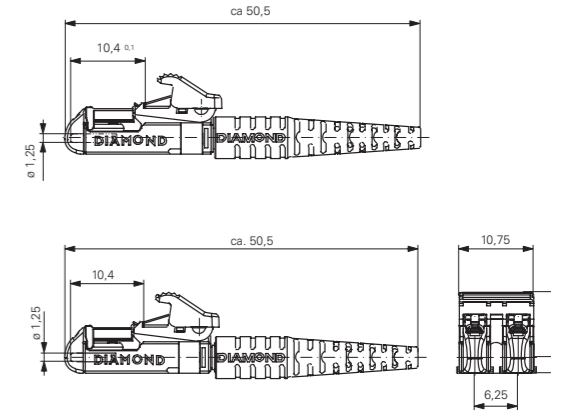

F-3000™ Duplex Mittelstück

Material: Kunststoff
Führungshülse: Zirkonia

Weitere Beschreibungen und Bestellinformationen, entnehmen sie dem Kapitel Verbinder und Mittelstücke beim Datenblatt F-3000™ Duplex.

F-3000™ Duplex Mittelstück mit montierter Schraubbefestigung

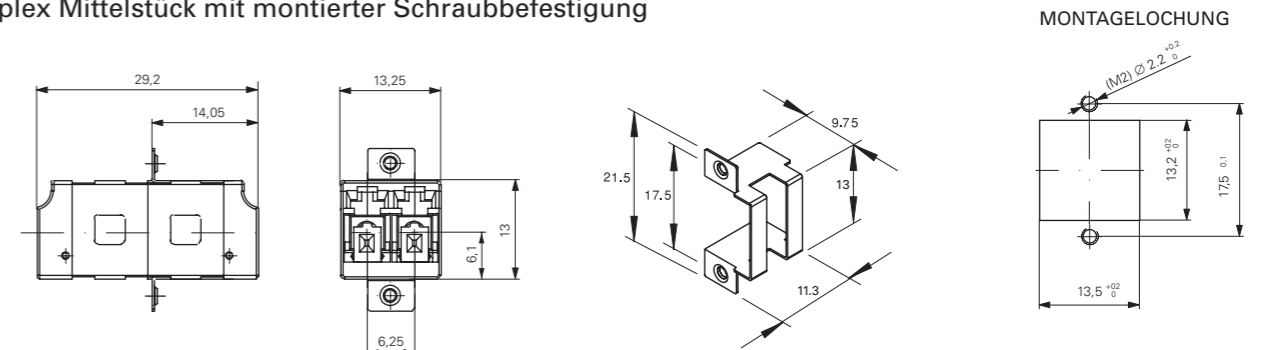

F-3000™ Duplex Mittelstück mit montiertem Schnellmontageclip

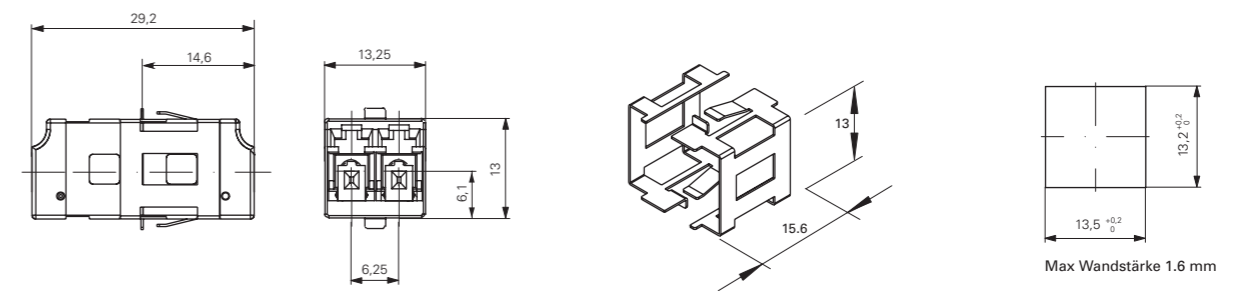

F-3000™ Duplex Mittelstück mit montierter 45° Schraubbefestigung

